

SERENI

S-100 h660



Motorizzazioni:

Hp. 4.5 1400/2800gm' 2800gm'
Hp. 4.5 300-3000gm' con inverter
Hp 5.5 1400/2800gm' 2800gm'
Hp. 5.5 300-3000gm' con inverter

Ingombri:

L: 1550mm. L1: 400mm.
L2: 130mm. H: 1075mm.
H1: 660mm. D: 25mm. (opzionale 35mm.)
W: 400mm. W1: 435mm (580mm. con inverter)

Pesi:

S-100 h660 base: 235Kg.
S-100 h660 con un braccio per smerigliatura: 280Kg.
S-100 h660 con due bracci per smerigliatura: 325Kg.
Inverter: +25Kg.

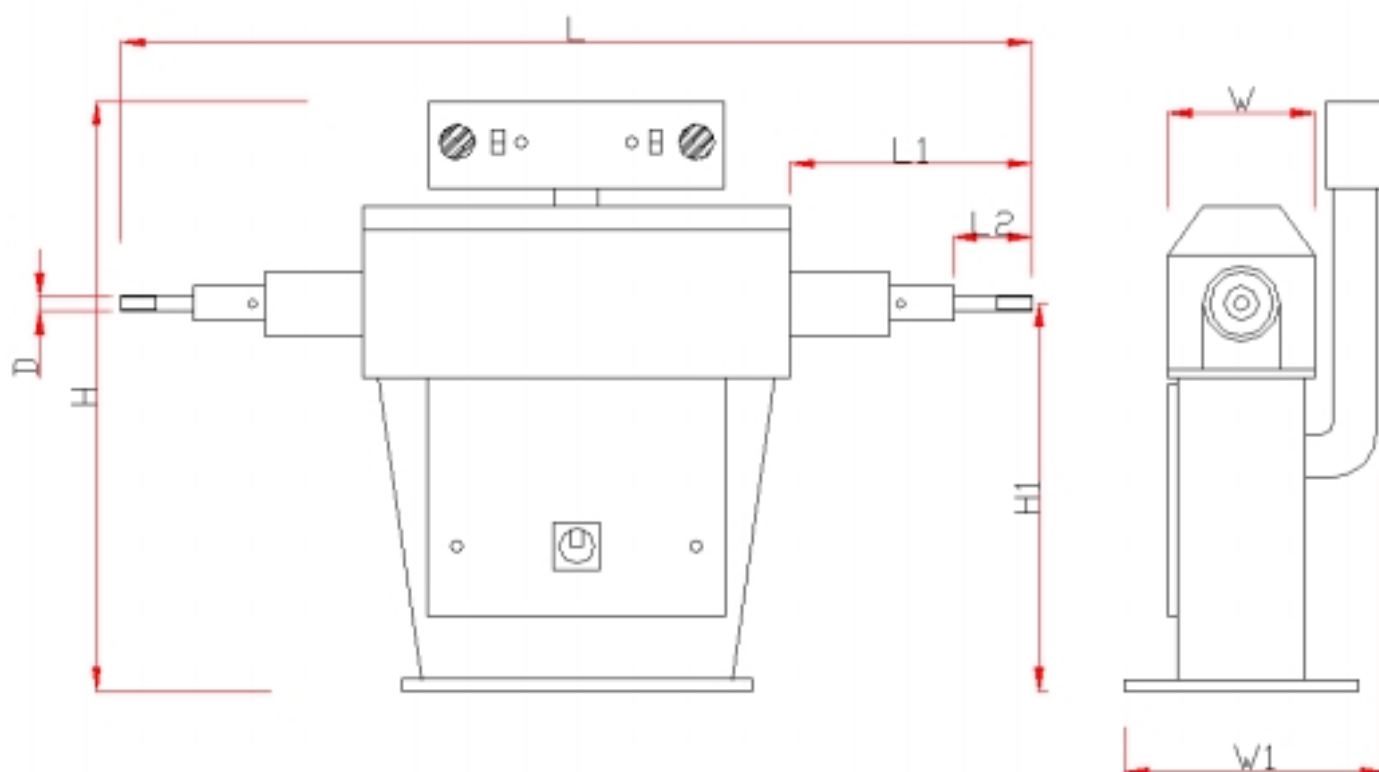

CE

Il prodotto fotografato ha il solo scopo informativo, pertanto Costruzioni Meccaniche Sereni si riserva il diritto di apporre modifiche al macchinario in funzione delle esigenze produttive nel rispetto delle normative vigenti.

Costruzioni Meccaniche Sereni

www.serenimacchine.it - www.costruzionimeccaniche.com