

SERENI

Ts150



Motorizzazioni:
1400/2800gm' 2800gm' 300-3000gm' Inverter
Hp 4.5/5.5/7.5

Ingombri:
L: 1480mm. L1: 470mm.
L2: 130mm. H: 1500mm.
H1: 960mm. D: 25mm. (opzionale 35mm.)
W: 520mm. S: 110mm

Pesi:
Ts150 base: 290Kg.
Ts150 con un braccio per smerigliatura: 325Kg.
S-100 con due bracci per smerigliatura: 360Kg.
Inverter: +25Kg.

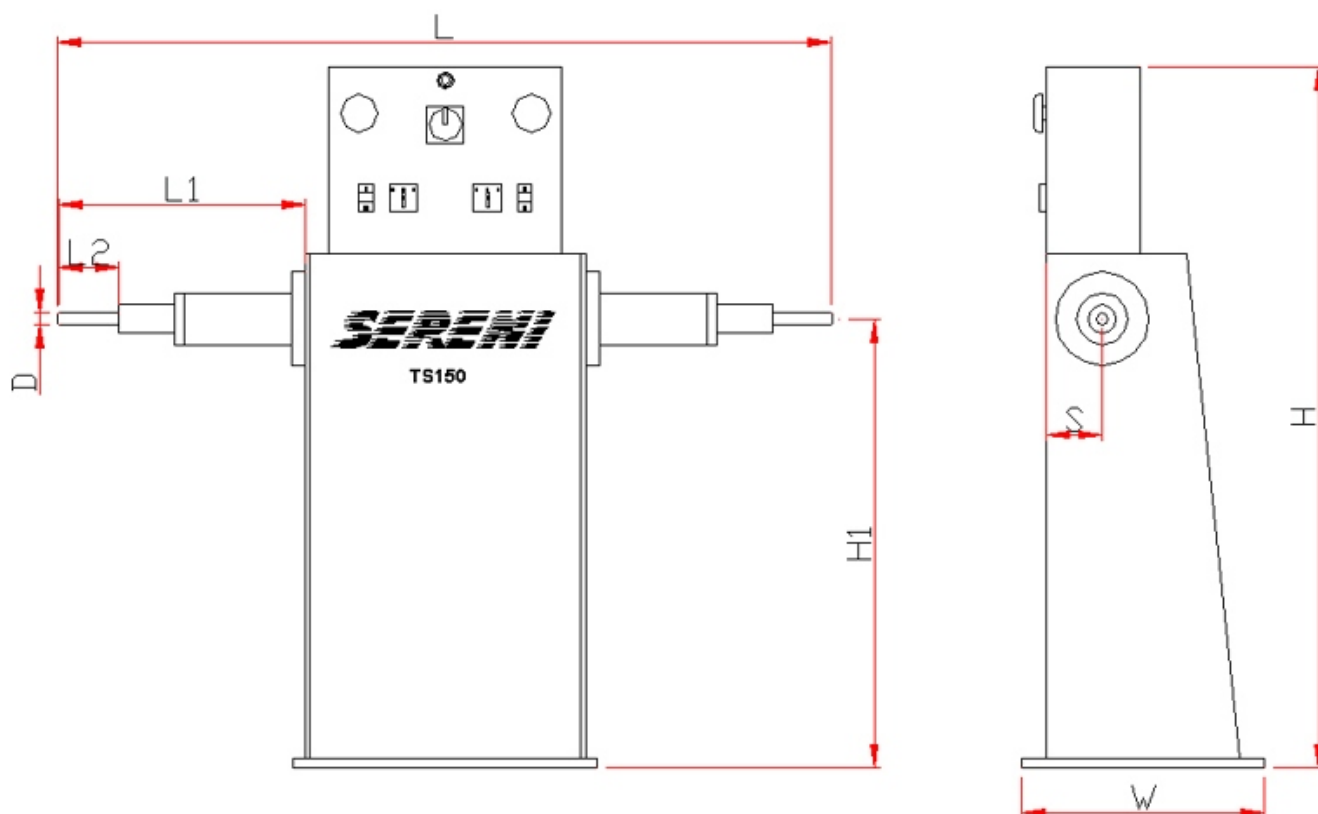

Il prodotto fotografato ha il solo scopo informativo, pertanto Costruzioni Meccaniche Sereni si riserva il diritto di apporre modifiche al macchinario in funzione delle esigenze produttive nel rispetto delle normative vigenti.

Costruzioni Meccaniche Sereni

www.serenimacchine.it - www.costruzionimeccaniche.com